

**Y'S MENETTES  
INTERNATIONAL  
MANUAL**

**國際情聯手冊**



中譯本

## 台灣區國際聯青僑聯社成立序文

國際聯青社第44屆台灣總會其中一項年度工作計劃是成立台灣區僑聯社至少壹社以上，並向國際僑聯社事工督導登記、列冊、繳費，完成法定手續。

依台灣總會舊資料未見台灣區僑聯社督導乙職，因此我任內特別邀請自外商大公司剛退休不久，有熱誠又有能力的城中社僑聯陸得新(Karen Lu)擔任此重任(總會僑聯社督導)。她未上任前即開始收集國際僑聯社英文版相關資料，並不辭辛勞，南北奔波宣導成立台灣聯青僑聯社的目的/意義及方法，取得北中南各區僑聯們的認可與協助，以便順利完成總會長託付的年度的事工目標。我任內並特別邀請曾擔任亞洲區洲域長的林博司大老，擔任台灣區史料督導乙職。林前洲域長雖年事已高，但對聯青的熱情不輸年青人，立即著手翻譯“國際聯青僑聯手冊”花了不到壹個月的時間，即完成此艱鉅的任務，他英語能力之好，效率之高，令人佩服，感謝他的付出。有了此譯本台灣聯青僑聯社的成立也有所本，再經台灣區前國際議員羅正展律師，依其法律素養及專業背景，因地制宜，加以適當修改，以順應台灣區的民情。也感謝總會國際聯青訊息翻譯督導聯合社李 啓銓兄，修正部分詞彙及專有名詞的補正。

另外特別要感謝城中社前總監沈淇銘兄，為紀念其愛妻陳麗花女士，特別捐出新台幣壹百萬元作為台灣區僑聯活動基金，加上第40屆前總會長屏東社林英哲兄友情贊助，加碼新台幣壹拾萬元，讓可使用經費高達新台幣壹佰壹拾萬元。再次感謝他們對聯青的熱情贊助，相信台灣區僑聯社在能力強又熱心的陸得新督導，在良好的條件及環境下，必定能發揮僑聯社的角色及活動力，為台灣聯青撐起半邊天，凝聚台灣區僑聯們的向心力，協助台灣聯青從事更多更有意義的社會服務事工，提昇台灣聯青的知名度，再創台灣聯青另一波高峰。

感恩 ！

第 44 屆總會長 廖草西 2019.8.28

# 序言

這本手冊是為了提供有關的資訊給國際僑聯社/青年會服務社(女士)及其他人員幫助她們順利的營運國際僑聯事務。

這版是代替 1982-84 年出版的藍色手冊它曾經是國際僑聯社好幾年來有用的工具。我們確認這是美國洲域的國際僑聯國際事工督導 **Jeanie Bostrup** 個人單獨努力完成讓人容易了解的手冊。

國際僑聯的運動在最近幾年經歷了許多重要的改變我們清楚的知道需要一本新的手冊來反映這些改變並提供最新的訊息。手冊修訂委員會仔細的檢查了舊的手冊，保留了有關的資料，修改或去除了剩下的。同時增加了許多有幫助的新訊息。

2000 年更新。在 1997 年通過一個國際僑聯社也可以用代替的名字青年會服務社(女士)。所以在這手冊所有論及國際僑聯社的部分都可以適用於青年會服務社(女士)。

這委員會很感激國際聯青國際秘書長及遍佈全世界幾位重要僑聯們對手冊中不同部門的建議協助和鼓勵。

同時我們全力支持根據國際聯青社國際章程所規定對我們運動的基本原則。國際僑聯社可以在聯青國度裡在不同部份產生不同的功能。我們相信這本手冊容許這些不同的功能並提供建議、想法、指導及協助給所有的社。

委員會希望這種散頁格式的編排能更容易接受並且容許增加任何最新的資料。我們強烈的要求每一個僑聯洲域成立手冊委員會編排並增加一個單位有關於自己的僑聯社。這單位可以包刮下列的資料如它的歷史，過去的領導者，其他人員的工作說明，經費的安排，行事曆，特別的事件，結合的功能，不同的委員會，年度表揚，社刊評鑑等。也許更需要的是把手冊翻譯成更適當的語言。

委員會相信每一個國際僑聯社將會擁有一本手冊，有關係的，有幫助的及被好好運用的。這本手冊可以上網國際聯青社國際協會的網站 [www.ysmen.org](http://www.ysmen.org) 查看。

## 國際僑聯諮詢人員

PISD Silvy Reyes de Croci	Uruguay
PID Grace MacDonald	Canada
ID Young Ok Song	Korea
IDE Michiko Maeda	Japan
AD Marguerite MacEwen	Canada
ASD Gurli Holm	Denmark
A(S)D Myrna Wolf	USA
A(S)D Theresa Banfield	Australia
IPCo-ord Barbara Hainsworth	Canada
ISCCo-ord Elexena Ames	Canada
RSCCo-ord Rosemary Rogers	Australia

1994 年為了 1994 年 7 月在新加坡舉行的國際大會在下列澳大利亞僑聯人員組成的手冊修訂委員會編輯而成。

PISD Pam Crammond Bendigo  
PISD Beryl Jones Bendigo  
Wendy Sheldon Eaglehawk  
PID Shirley Unmack Bendigo  
Lynne Pedrotti (打字) Lansell

## 國際聯青社社友

Ingvar Wallin 國際協會總辦公室 日內瓦

2000 & 2015 更新

# 目次

題目	題目	頁數
Who are Y's Menettes	誰是僑聯	1
History of Y's Menettes	國際僑聯的歷史	2
Mission Statement	使命宣言	4
Y's Menettes International Leadership	國際僑聯國際領導	5
Abbreviations	縮寫字	6
Chart – Y's Menettes in Y'sdom	國際僑聯在國際聯青關係表	7
Membership	社友	8
Club Meeting Agenda	社例會程序表	9
Program Planning	節目計畫	10
Devotions-prayers	奉獻/禱告	11
Y's Menettes Supplies	國際僑聯補給	12
Bulletins	社刊	13
Installation of Club Office Bearers	幹部承擔者的就任	14
New Member Induction	新社友宣誓	16
Alternative New Member Induction	新社友宣誓代替方案	18
Constitution and Guidelines	章程細則	19
Incorporation	社團法人	21
Disbanding a Club	休社	21
Charter Certificate	創社證書	22
Chartering a New Y's Menettes Club	創立新國際僑聯社	23
Sister Club Program	姊妹社節目	24
Sister Club Co-ordinator Job Description	姊妹社協調員工作說明	25
Sister Club Application Form	姊妹社申請表	26
Calendar	行事曆	27
Voting	選舉	27
Y's Menettes International Project	國際僑聯國際事工	28
International Project Co-ordinator Job Description	國際事工協調員工作說明	29
Special Programs/Projects of Y's Men International	國際聯青社特別節目/事工	30
Alexander Scholarship Fund	亞歷山大獎學基金	30
Brotherhood Fund	友愛基金	30
Time of Fast	節食基金	30
Endowment Fund	聯青基金	31
Youth Exchange Program- YEEP, STEP	青年交換計劃	31
Conventions	大會	32
Induction of Y's Menettes R(S)D/A(S)D	國際僑聯區域/洲域事工督導就任	33
Y's Menettes Regional (Service) Director Job Description	國際僑聯區域事工督導工作說明	34
Y's Menettes Area (Service) Director Job Description	國際僑聯洲域事工督導工作說明	36
Y's Menettes International Director Job Description	國際僑聯國際督導工作說明	38
Club Report Form	社報告表	41
R(S)D Report Form	區域事工督導報告表	43
Y's Menettes Director Reports	國際僑聯督導報告	45
Club Charter Application Form	創社申請表	46
Y's Menettes International Projects to date	國際僑聯國際事工至今	附錄 1

## 按照英文字母秩序查閱表

英文	頁數
A Abbreviations	6
Agenda for Club Meeting	9
Alex Fund	30
Area (Service) Director	36,37
Brotherhood Fund	30
Bulletins	13
Calendar	27
Chart – Y’s Menettes in Y’sdom	7
Charter Certificate	22
Chartering a New Y’s Menettes Club	23,46
Constitution and Guidelines	19,20,21
Conventions	32
Devotions	11
Disbanding a Club	21
Endowment Fund	31
Extension	23
History of Y’s Menettes	2,3,4
Incorporation	21
Induction – NewMember	16,17,18
-- R(S)D/A(S)D	33
Installation – Club Office Bearers	14,15
International Director	38,39,40
International Project	28, Appendix 1
International Project Co-ordinator	29
Job Description – Area (Service) Director	36,37
-- International Director	38,39,40
-- International Project Co-ordinator	29
-- Regional (Service) Director	34,35
-- Sister Club Co-ordinator	25
Membership	8
Mission Statement	4
Prayers	11
Program Planning	10
Regional (Service) Director	34,35
Reports – Club Form	41,42
-- Director	45
-- R(S)D Form	43,44
Sister Club – Application Form	26
-- Co-ordinator	25
-- Program	24
STEP – Short Term Youth Exchange Program	31
Supplies	12
Time of Fast	30
Voting	27
Who are Y’s Menettes	1
YEEP – Youth Educational Exchange Program	31
Y’s Menettes at Large	8
Y’s Menettes International Leadership	5

## 誰是僑聯？

國際聯青僑聯是指國際聯青僑聯社/青年會服務社（女士）的社友。

國際聯青僑聯可以是國際聯青社的社友夫人或者任何女士希望享受國際聯青僑聯社的友誼及協助國際聯青社，基督教青年會及社區的事工。

## 國際聯青僑聯社／青年會服務社（女士）

- 是國際聯青社的夥伴機構，同時分享共同忠實於基督教青年會。
- 提供給社友國際聯青僑聯運動有關友誼，個人成長及服務。
- 有自己的宗旨 - 計畫及實現自己的節目及事工，在社區、地區、區域、洲域及國際的各階層支持國際聯青社、基督教青年會及自己的社區。
- 接受並在財務上支持國際聯青僑聯的事工，這事工是協助基督教青年會在世界中有需要的地區所實行的事工。

## 在哪裡可以找到國際聯青僑聯社

身為一個國際性的組織，在世界許多地方可以找到國際聯青僑聯社，包括非洲、亞洲、澳洲、加拿大、印度、斯堪的那維亞、南美洲及美國。許多社也結盟為姊妹社。

## 國際聯青僑聯社什麼時候聚會

一般是每個月聚會一次，在社友的家，教會活動中心或基督教青年會。通常包括事務的討論及有趣的不同節目。

## 需要哪些費用

每個社決定它的社費。

一些區域及洲域的年費。

最少的國際捐款-- 參考“社友”一章（見 8 頁）。

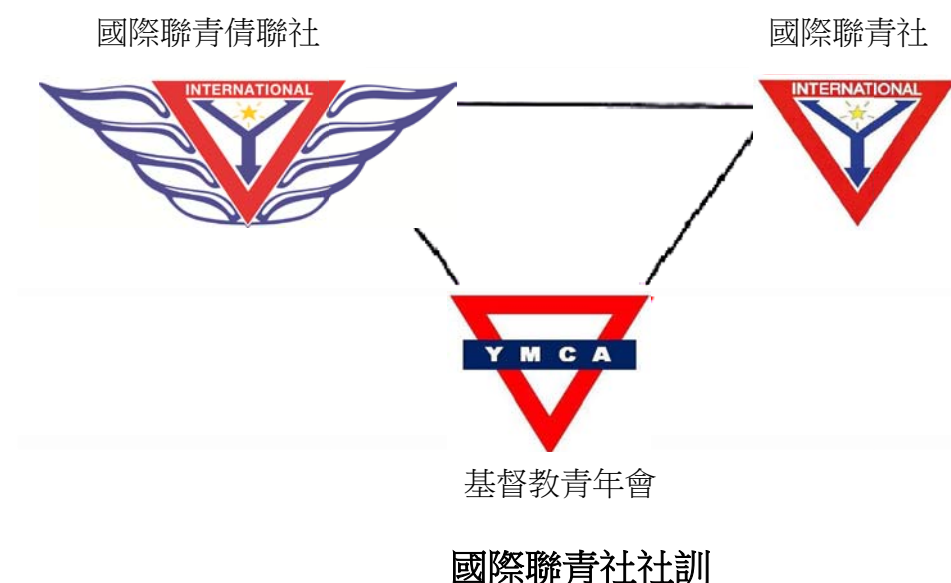

“行其義勿計其利 · 享其權須至其功”

# 國際聯青倩聯的歷史

第一個國際聯青社是在 1922 年由美國俄亥俄州的特利多市的法官保羅·威廉·亞歷山大所創立。Y's Men 這個名詞（意思是屬於 Y 及為了 Y 的人。Y 是基督教青年會 YMCA 的縮寫\*）是由一位雜耍演員 Will Cressy 所寫的家書中出現。他是在第一次世界大戰期間接受 YMCA 的委託為海外各地的軍人慰勞表演的人，他在他所寫的好幾篇文章的最後署名 Will M. Cressy, one of the Y's Men of the East。（意思是從東方來的青年會的人，在聖經舊約中是說：Wise Men from the East 翻譯為東方來的博士\*）。保羅·威廉·亞歷山大看過了他的幾篇文章而且獲得了使用 Y's Men 的許可。

1923 在國際聯青社出版的刊物中，第一次出現國際聯青社社友的太太支持活動的文章是在 1923 年的 5 月。在這篇文章中問到 “有任何一個組織稱為國際聯青女社友（Y's Women）嗎？”

1924 在當時的答案是“沒有”。但是在 1924 年第一個國際聯青倩聯社在加拿大 BC 省的溫哥華成立。於是國際聯青倩聯運動就誕生了。

1931 在 1931 年克利夫蘭國際大會中，國際聯青社的理事委員投票正式接受國際聯青倩聯運動，並鼓勵聯青社成立更多女士的社。

1944 在 1944 年加拿大 Subdury 舉行的第 21 屆國際大會中決定；根據機構的構造及經費，要撫養國際聯青倩聯組織是不適當的。這個結果造成國際聯青倩聯社的參與活動聚集在她們自己當地的社區及地域。

1950 在 1950 墨西哥市舉行的國際大會中，國際聯青倩聯投票需要有一個“協會宣言”，在這次投票中國際倩聯尋求正式性，機構及澄清，並且確認她們的存在及宗旨。

1957 確認後隨之而來的問題，“誰有資格被稱為倩聯？”。在 1957 年多倫多舉行的國際大會中答案被決定了。在國際聯青社的章程裡增加一個條款規定國際倩聯社友的定義“國際聯青社社友的太太”可以被稱為倩聯，使他們有資格成為國際倩聯社的社友，維持國際倩聯輔助國際聯青的角色。

這個條款對國際倩聯運動澄清了三個前題：

- 1、每一位女士和國際聯青社社友結婚就正式的被確認為倩聯。
- 2、身為聯青社友的太太，這位女士可以決定加入國際倩聯社。
- 3、國際倩聯社的功能必須是輔助協助國際聯青社的事工和活動而不是完全隔離的參與多樣活動的社。

1967 10 年以後這個條款的文字改寫成“國際聯青社社友的太太可以稱為倩聯，她們有資格作為國際倩聯社的社友，輔助國際聯青。”文字改變了；但它的意思沒有改變。

1970 國際倩聯社的成長是成功的而且有一貫性的。1970 年在 26 個不同的國家裡有 364 個國際倩聯社成立，有 24 位區域事工委在區域理事長的委任下協助。

在 1960 年代的末期有許多討論女士的狀態及對國際聯青運動的參與度。在 1970 年國際的工作小組被指定調查不同的國際倩聯的代替性，並報告他們的結論。調查 118 個倩聯社中 1259 位社友的參與，這信息是清楚了--- 國際倩聯壓倒性的看她們的宗旨是幫助她們的國際聯青社和基督教青年會。這個調查顯示國際倩聯社是熱誠的發揮功能同時社友的參與是正面的對國際聯青社，基督教青年會，社區及參與的女士們。

但是它還沒有提出更大的問題，“有什麼可以替代一些沒有和國際聯青社友結婚的女士們？”。這個問題在國際倩聯運動裡無法回答，因為它仍受章程裡的定義限制，它要求國際倩聯社的社友必須是國際聯青社社友的太太。

\* 譯者註

- 1973 為了回應有關女士問題，1973 年在牙買加舉行的國際大會中，新的國際聯青社的章程被確認了。
- 它說：“每一個地方的國際聯青社的社友組成可以包含男士或女士或兩者都有。國際僑聯社由女士組成，服務輔助地方的國際聯青社。”
- 這章程的方向是積極正面的 -- 女士們很清楚的被賦予選擇權利。一位女士可以變成聯青社社友和僑聯社社友根據她是屬於那一個社。聯青社社友的太太不再是自動成為僑聯社社友。她可以是聯青社的社友。
- 現在僑聯社的社友是不再受聯青社社友太太的限制，國際僑聯社因為許多其他女士們的參與而獲得好處。
- 在 1973 年一個僑聯的定義變為，現在仍然是，說：
- “一個國際僑聯是一個已宣稱為國際僑聯社的社友。”
- 在 1973 年有了女士的國際聯青社有些洲域和區域就強調設立男士女士混合的國際聯青社，從而減低了或退出支持國際僑聯社。可惜的是許多這些僑聯們並不了解她們能選擇仍然保持原來的狀態，所以有些社沉沒了。
- 當她們的領導者被國際聯青總會改變時(見 4 頁)，國際僑聯社混亂的情形是可以了解的。
- 1972 1972 年到 1974 年一位僑聯被指定為國際聯青社國際會長的顧問，代替了國際僑聯國際事工督導的角色。
- 1974 在 1974 年到 1977 年把顧問的頭銜改為國際聯青女士們的督導。接續的兩年國際協會
- 1977 沒有指定。
- 1979 在這混亂的 6 到 7 年之間，許多的僑聯社繼續成功的發揮功能，清楚的展現她們的社友選擇留在聯青國度裡成為僑聯。國際協會確認了她們的存在，而在 1979 年重新為了僑聯們設置了國際事工督導的職位。沒有檔案留下來，於是重大的工作小組由國際僑聯國際事工督導 Beryl Jones (澳洲) 承擔，去追蹤和確認在國際各地仍存在的僑聯社。
- 1982 再一次國際僑聯社感謝她們再變成國際的運動。這更進一步的加強成立了 1982 國際僑聯國際事工 (見 28 頁)
- 1987 在 1987/88 年度，國際協會確認國際僑聯運動是聯青國度的全力夥伴，國際僑聯社投票接受這個豁達的提案同時每年每一個社友捐獻美金 1 元基金作為僑聯代表 (通常是國際事工督導或前國際事工督導) 參加每年七月舉行的國際議會的旅費--出席和發言但沒有選舉權。
- 1988 國際事工督導 Christine Bonnevier 成為第一位僑聯正式參加 1988 年在日本京都舉行的國際議會。
- 1990 1990/91 年度 Grace MacDonald(加拿大)為了國際僑聯作了更重要的改變。
- 1991 Grace 作了 3 個提案，向 1990 國際議會提出，導致成立工作小組並由國際僑聯社投票，作成了以下的結論：
- 1、國際僑聯國際事工督導的頭銜改為國際督導(ID 而不是 ISD)。
  - 2、支持國際僑聯的代表在國際聯青國際議會沒有投票權。
  - 3、一個建議改變國際僑聯社在國際聯青的角色由“輔助”改為“支持”，導致國際聯青國際章程中有了新的定義來代替：  
“由女士們組成的國際僑聯社計劃並實現她們自己的節目和事工來支持國際聯青社，基督教青年會，社區---在地方、地區、區域、洲域和國際的各階層裡。”
- 1997 國際僑聯社的代替名字“青年會服務社(女士)”被准許。
- 1999 “國際僑聯代表參加國際議會基金”重新更名為“國際僑聯總基金”更進一步投票敲定接受這基金的用途。(見 40 頁)



2002 國際僑聯社投票接受國際僑聯社的使命宣言 -- 如下

2003 國際聯青社國際議員要求國際僑聯們任命她們自己的國際督導每兩年一任。

2009 國際聯青社國際議會同時付國際僑聯國際督導每年 7 月參加國際議會的費用。

## 使命宣言

國際僑聯是

一個充滿活力以社區為基礎的運動，它成功的：

**支持** 國際聯青社及基督教青年會的節目和目標特別堅持基督教原則。

**鼓勵** 青年活動。

**回應** 社區需要。

**培育** 國際善意透過支持國際僑聯的國際事工並參與姊妹社節目。

**促進** 個人的發展。

**鼓勵** 生活的享受。

**保持** 社友們能收到地方、國家及世界在運動中各事項的訊息  
-- 並付諸行動。

# 國際情聯的國際領導

## Y'S MENETTES INTERNATIONAL LEADERSHIP

### 國際情聯國際事工督導

#### International Service Director for Y's Menettes

1952 - 1961	June Lewis
1961 - 1963	Peg Dresser
1963 - 1966	Virginia Logsdon
1966 - 1968	Marlene Ekberg
1968 - 1970	Kassie Nakamura
1970 - 1971	Dee Adams
1971 - 1972	JoAnn Forman

### 國際聯青國際督導的顧問

#### Advisor to the Y's Men's International Director

1972 - 1973	Dorothy Eide
1973 - 1974	Barbara Kehn

### 國際聯青國度女士們的督導

#### Director of Women in Y'sdom

1974 - 1975	Yolanda Apestegui	South America
1975 - 1977	Virginia Fong	Philippines

For two years 1977 - 1979 there was no appointment.

### 國際情聯國際服務事工督導

#### International Service Director for Y's Menettes

1979 - 1981	Beryl Jones	Australia
1981 - 1982	Barbara Cleaver	Canada
1982 - 1983	Jeanie Bostrup	USA
1983 - 1984	Pam Crammond	Australia
1984 - 1985	Mitsuko Sakurachi	Japan
1985 - 1986	Silvya Reyes de Croci	Uruguay
1986 - 1987	Kazuko Hashimoto	Japan
1987 - 1989	Christine Bonnevier	USA
1989 - 1990	Aleyamma Abraham	India
1990 - 1991	Grace MacDonald	Canada

### 國際情聯國際事工督導

#### International Director for Y's Menettes

1990 - 1991	Grace MacDonald	Canada
1991 - 1993	Shirley Unmack	Australia
1993 - 1994	Young Ok Song	Korea
1994 - 1995	Michiko Maeda	Japan
1995 - 1996	Myrna Wolf	USA
1996 - 1997	Marguerite MacEwen	Canada
1997 - 1998	Young Ok Song	Korea
1998 - 2000	Gurli Holm	Denmark
2000 - 2002	Brenda Berry	Australia
2002 - 2003	Florence Gates	Canada
2003 - 2005	Jennifer Cameron	Australia
2005 - 2007	Shanti Panigrahi	India
2007 - 2010	Carol Reynolds	Canada
2010 - 2012	Shoko Fujii	Japan
2012 - 2014	Grethe Baekgaard-Thomsen	Denmark
2014 -	Carole Dunbar	Canada

## ABBREVIATIONS 縮寫字

在國際聯青社幹部的名銜和節目通常用縮寫字。

這個手冊中一般每一個名銜都用完全字，在接續的文章裡就用縮寫字。

下面列舉許多組織裡的幹部名銜和縮寫：

下面的縮寫單字母代表幹部的階層：

I = International 國際

A = Area 洲域

R = Region 區域

D = District 地區

其他較常用的

E = Elect (at the end of a title) 當選人 (在名銜的後面)

P = Past (at the beginning of a title) 前 (在名銜的前面)

### **Y's Menettes - Y's Mts. 國際倩聯部分**

ID	International Director	國際督導
IPCo-ord	International Project Co-ordinator	國際事工協調員
ISCCo-ord	International Sister Club Co-ordinator	國際姊妹社協調員
A(S)D = AD or ASD	Area Director or Area Service Director	洲域督導或洲域事工督導
R(S)D = RD or RSD	Regional Director or Regional Service Director	區域督導或區域事工督導
SCC	Sister Club Co-ordinator	姊妹社協調員

### **Y's Men - Y's M. 國際聯青部分**

IHQ	International Headquarters	國際協會
ISG/SG	International Secretary General/Secretary General	國際秘書長
IP	International President	國際會長
IT	International Treasurer	國際財務長
ICM	International Council Member (or Meeting)	國際議員(或國際議會)
ISD	International Service Director	國際事工督導
YMW Ed	Y's Men's World Editor	聯青世界主編
AP	Area President	洲域長
ASD	Area Service Director	洲域事工督導
RD	Regional Director	區域會長
RT	Regional Treasurer	區域財務長
RSD	Regional Service Director	區域事工主委
DG	District Governor	地區總監

國際情聯在國際聯青國度

Y'S MENETTES IN Y'SDOM

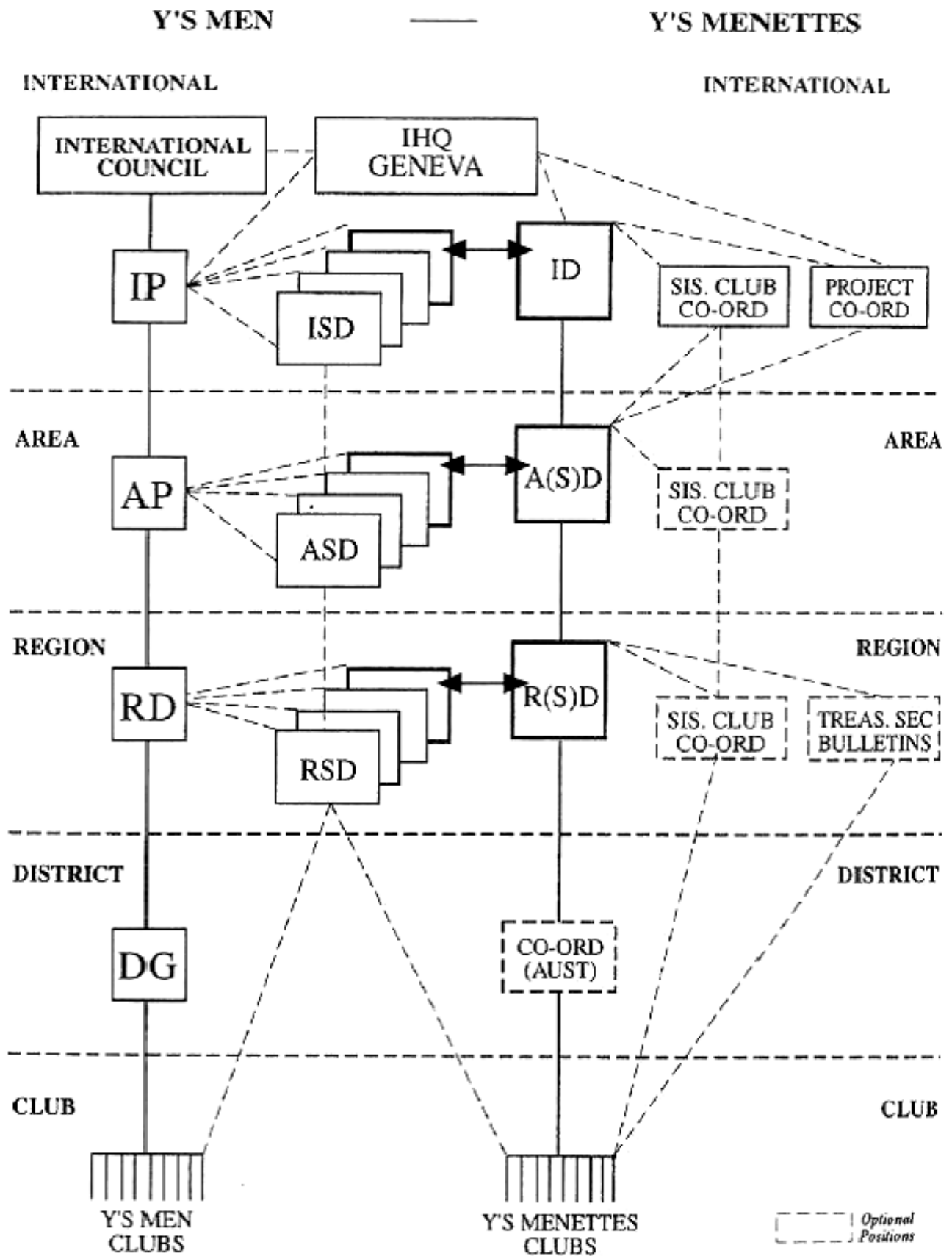

# 社友

## 社的組成

國際僑聯社是由願意支持社的目的的女士組成。這些人可能是聯青社社友的太太或任何女士她願意享受國際僑聯社的友誼及幫助國際聯青社、YMCA 及社區的事工。

## 責任

一位國際僑聯必須：

- 正常的參加例會
- 支持社不同的活動
- 履行她財務的承諾，繳交社費包括：
  - a. 社的費用包括社刊
  - b. 區域/洲域的會費（假如適當）
  - c. 國際的捐獻。這將負擔國際僑聯督導或代表每年參加國際議會的費用。在 1993 年所做調查的投票，決定使用基金結餘的優先順序。

## 新社友

新社友是重要的。提供她到聚會的交通，保證她不落單。把她加入社的活動，提供給她有關的文件，如促進國際聯青僑聯運動的傳單，僑聯手冊。

## 廣義的國際僑聯社友

廣義的國際僑聯可以定義為：

- 國際僑聯社友不再住在國際僑聯社存在的社區。她們可以申請成為廣義的國際僑聯社友並得到她選擇的社及有關的區域事工督導的批准。
- 廣義的國際僑聯社友必須繳區域、洲域及國際的捐款給他們所附屬的僑聯社以及任何通過社需要的費用及寄社刊的郵費。

## 連結社友/朋友

一個連結社友是已辭去國際僑聯，但希望保留對社的興趣。她可以繳必須的會費收到國際僑聯的社刊。

## 榮耀社友

有些社希望對某一個曾經有出色表現的僑聯授予功績時，可以通過以下的方式：

- 1、感謝狀
- 2、終身會員 終身會員是指一個社接受繼續付所有要榮耀的社友的費用
- 3、聯青基金 對國際聯青社的聯青基金做特別的捐獻（見 31 頁）

## 對社例會程序的建議

1. 歡迎及介紹
2. 禱告
3. 道歉
4. 上次會議紀錄
  - 確認
  - 新事物
5. 聯絡
6. 會計報告
7. 委員會報告
  - 社刊、姊妹社、飲食、拜訪官員、社會等
8. 一般業務討論
9. 報告
  - 下次會議、作東者、節目等
  - 倩聯禱告者
10. 閉會

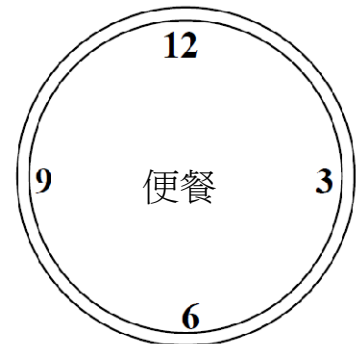
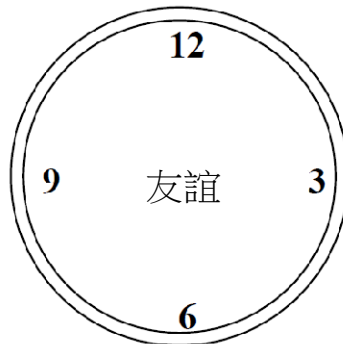
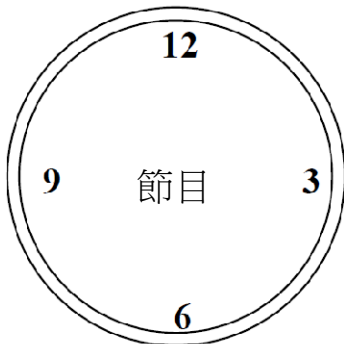
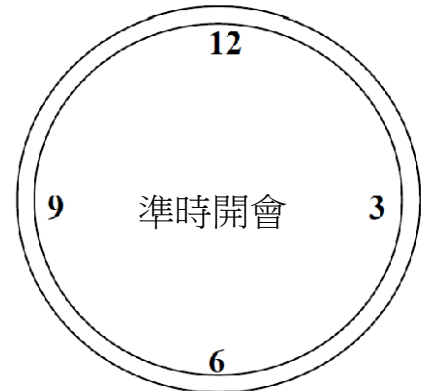

### 考慮事項

- (a) 理事委員會要在例會前開。
- (b) 在開會前秘書要讓社長了解業務需要的注意事項。
- (c) 由秘書及社長準備及影印議程表，議程表需留些空間作備註用。
- (d) 可以的話在開會前所有社友都履行了實務或已聯絡了有關的幹部。
- (e) 秘書必須保留對內或對外聯絡的紀錄做為檔案。對內的聯絡必須有準確的形式。
- (f) 安排專題演講在一般業務討論以前。

# 節目的計畫

計劃社的節目的重要責任一般是落在副社長和社長當選人的身上。  
有趣的，報導性的節目將保證社友們參加例會的意願而且最後變成參與社務的進行。

## 有趣的節目將是

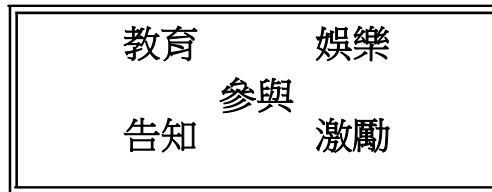

### 建議

- 1、 準備預定節目的草案至少在六個月以前。
- 2、 在手中需要有備案的節目在緊急時使用。
- 3、 事先將所有要求的事務列出明細，計畫及組立。
- 4、 假如節目是客座演講員/展示員：
  - (a) 事先確認安排。
  - (b) 查清楚正確的題目及背景訊息。
  - (c) 介紹及歡迎。
  - (d) 適當的表示感謝。
- 5、 包含其他的社友 --- 她們可以幫助計劃及主持節目或者介紹和感謝演講員，  
可以適需要組織節目委員會。
- 6、 費用的預算，例如小禮物，感謝狀。

### 節目可以來自許多的資源：

客座演講員： 聯青國度、YMCA、社區服務機構、地方人士。

展示： 藝術、雕刻品、趣味性。

社友的參與： 遊戲之夜、問答、閱讀心得。

訪問： 當地的工廠、服務機構、博物館、美術館，  
對節目的想法是無限的。

有趣的節目可以活化一個社以及增加社友的相互信任。

# 禱告會

我們是以基督教為基礎的機構接受世界各地所有信仰者的友誼，所以禱告會/回應在每一個社的生命裡扮演一個重要的部分。

- 如何做** 在每一個國際僑聯的聚會中禱告的時間一定要有。他不需要長時間及過於深入 --- 有時越簡單越好。無論如何準備這段時間是很重要。
- 什麼時候** 一般是在聚會開始時，但有些社是喜歡在閉會時。在會議的哪一段時間並不重要，主要的是他應該包含在聚會裡。
- 做什麼** 許多書可以含有激勵性的資料，讀聖經或類似的都很恰當。有些資料可以從其他社的社刊中得到(國際僑聯及國際聯青的刊物)。
- 誰** 一般社友被安排表示他們自己個人的想法，這可能是最滿意的方法分享這個職位讓大部分的社友都可參與。

記住當準備禱告會時會想到一些特別的機會而引起另外的想法，如聖誕節，復活節，在國際僑聯行事曆中特別事件，生病及死亡等。

其他國際僑聯的聚會中禱告會必須加入的，如大會、聯合例會及交接式。

## 禱告例 1

上帝祝福在這裡的所有的僑聯們，  
及所有我們擁有的人，  
我們現在禱告祈求。

為了每一位僑聯在遠處或近處，  
我們真誠的宣誓奉獻；  
灌入新的熱情到我們心中，  
讓我們重新獻身。  
阿門！



## 禱告例 2

上帝祝福所有的僑聯們  
在這裡及世界各地，  
我們為了健康和快樂禱告  
當我們為了共同目標一起工作時，  
我們祈求你的指導對我們做的一切，  
讓你的指導的光也照亮國際聯青社友，  
讓我們的友誼深而永久，  
當我們為了國際聯青和聯青國度同心工作時。  
阿門！



# 國際僑聯供應

當國際僑聯社需要幫助得到供應品時，她們必須向國際督導聯絡通常透過她們的區域事工督導或洲域事工督導。

## 創社證書

證書是保存在國際僑聯國際督導及國際秘書長處，因為這兩位幹部必須在寄出的證書上簽名。國際僑聯的洲域事工督導或區域事工督導必須連絡國際督導，為將授證的新社獲得創社證書。

## 推廣傳單

洲域事工督導及區域事工督導保持供應國際僑聯傳單給她們的社或人員。  
在非說英語的國家裡，她們必須安排製造自己國家語言的傳單。  
每一位國際督導必須確定繼續供應國際僑聯的傳單，安排在需要的時候印製。

## 徽章/領章

在 1994 年 7 月澳大利亞的國際僑聯安排供應新的徽章/領章給全世界的僑聯們。

### 社友徽章/領章

有柄的

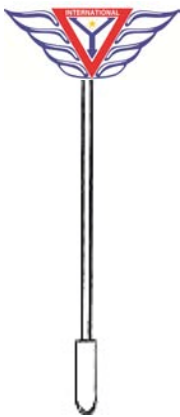

附別針的



### 做特別用途 (無記名空的徽章)

附別針的



特別用途的徽章/領章(空白) 附別針  
可以用來刻社名/人名  
如前社長 (1993 -94 社長)  
前督導(1992 -94 區域督導)  
10 /15 /20 年服務

國際僑聯國際督導必須確保經常的供應徽章/領章，同時製作物品的價格表及特有品。

有些國際聯青的洲域/區域供應幹部仍持有不同的國際僑聯的物品，包括徽章/領章用舊式背部繩帶夾子型的。

在洲域/區域階層國際僑聯們可以安排製造她們需要的物品，如文書用具、禮物卡、感謝狀、湯匙。重要的是隨時把僑聯的社徽放在上面(看首頁)。

# 社刊

一個好的社刊，要準時的出版，是妳的社很大的資產。它保持讓社友得到消息及保持興趣特別是她們錯過上次的例會時。

用一般的郵寄或用 email 寄，那是很珍貴的因為它提供了將來發生事件的提醒並且明顯的指出下次開會的時間日期和地點。

許多區域每年提供社刊的獎勵，獎的標誌可以印在下一期後的社刊上。需要設立得獎的細則讓區域裡的每個社清楚的了解。可用一個點數的系統。

## 寄出給

### 國際僑聯

- 社友
- 社裡廣義的社友
- 社裡連結的社友
- 區域事工督導
- 洲域事工督導
- 區域/洲域裡的其他社
- 社刊推廣者(假如有的話)
- 區域/洲域姊妹社協調員
- 姊妹社國際幹部(可選擇的)

### 國際聯青

- 洲域長
- 區域會長
- 地區總監
- 洲域/區域刊物(假如有)
- 相關的國際聯青社

### YMCA

- 秘書/理事



- 包含內容
- 區域/洲域及國際的消息
- 重要的日子
- 社的活動
- 地方 YMCA 的消息



\*\*\*\*\*

用外框

\*\*\*\*\*

EDITORIAL  
 EDITOR'S NAME AND ADDRESS  
 REPORT OF LAST MEETING  
 DATE - MONTH AND YEAR  
 PRESIDENT'S NAME AND ADDRESS

社友的捐款者的姓名

空 間

# 社幹部的就任

下面所舉的儀式可以用在成立新的國際僑聯社及幹部交接時。它是由洲域事工督導，區域事工督導或適當的幹部主持的。

在儀式前做安排是重要的。每一個社都不同，尋找引導和指導去幫助交接式成為有意義的。

## 幹部就任式的一些提示：

- 1、 要求一份已計畫好的節目單以便了解熟悉整個程序。
- 2、 確保在儀式中所需的物件都準備好了。例如每個參加者的蠟燭、打火機/火柴、徽章、社旗及授證旗都掛好了。
- 3、 主持儀式在房間中社友及宣誓者容易被看到的地方。假如可能用麥克風。
- 4、 社的幹部們和和們的責任可能各社不同，所以事先把交接的程序印在明信片大小的卡片上以及把就任幹部姓名及細節用鉛筆寫上。
- 5、 如果在晚上舉行可以把燈光弄暗一點增加愉快的氣氛。
- 6、 在交接式開始前洲域事工督導/區域事工督導可以向卸任幹部表示感謝。

## 儀式

在點燃她的蠟燭時，洲域/區域事工督導說：妳被妳的社選為幹部，由於妳出色的能力和致力工作於妳的國際僑聯社 更而服務國際聯青社、YMCA 及社區。做為一個社的幹部意思是能熱心和有動力，是有世界觀的，對妳社的想法和做法是不自私的。當我簡短的監誓妳們每一個人的職位時，妳們將象徵性的接受基督之光。

### 當她在主持幹部就任時，點燃每一個蠟燭

\_\_\_\_\_ 社長，因為妳將成為引導的光，我先點燃妳的蠟燭。希望它燃燒即使其他的將變暗。重要的是妳鼓勵社的社友們計劃及實現對各階層的國際聯青社、YMCA 及社區所做的節目及事工。妳接受這個光就是接受領導\_\_\_\_\_ 國際僑聯社的責任。希望上帝祝福及幫助妳履行這些受委任的工作。

\_\_\_\_\_ 副社長/社長當選人， 在妳的蠟燭點亮以後讓它提醒妳的責任是支持社長在她的職位同時要準備去承擔她的責任當需要來臨時。希望妳準備同時呈現給社例會的節目、能教育、娛樂及在社友之間煽起熱情。

\_\_\_\_\_ 祕書， 妳將處理社的聯絡同時幫助社長及其他的幹部在實現社務上。這是妳的責任去紀錄，並保存為\_\_\_\_\_ 國際僑聯社的永久紀錄。要讓文字保留像這種樣子，它們可以幫助及保護社所完成的和所做的決定。要正常的出席，正確的做紀錄讓妳擁有的職位有價值。

\_\_\_\_\_ 會計， 賦予妳的需要的工作是收會費、付款並正確的紀錄著機構的財務。隨時更新帳目可以使社有能力慷慨的分擔不同的事工和慈善工作。

\_\_\_\_\_社刊主編，讓這光芒的成長反映在妳的文章上，同時作為聯絡的方法、教育、娛樂及激勵所有讀它的人。當妳分享社的消息給別人時，妳提供了一種有生命的連結在全世界的僑聯和社友之間。

\_\_\_\_\_第二副社長/委員會委員，妳們有責任安排社友的名單，她們願意在社例會中擔當招待及領導禱告。因為我們的組織是一個基督教性的，禱告是特別的重要。而妳們的計劃確保社的例會從開始到結束都能聚集精神。

### [ 對所有幹部的宣告 ]

接受了幹部的責任後，妳們是真實的 "行其義勿計其利、享其權須至其功"，為了讓這個承諾有意義，請舉起妳的右手並回答"我願意"。 妳們現在宣示妳們願意委身於這個社的理想和目的。

經過這次公開宣布，我現在很高興宣布妳們是\_\_\_\_\_年度\_\_\_\_\_國際僑聯社的幹部。

### [ 對所有社友的宣告，程序如下： ]

請所有的社友起立。

沒有各位社友全力的合作，要這些幹部成功的領導及指導這個社是不可能的。身為社友們，我希望提醒妳們，妳們的責任是：

- 培養良好的友誼在全聯青國度裡。
- 出席社的例會，並且參與社為了實現我們的目的而設計的活動。
- 全力的和這些幹部門合作以完成她們的責任。

在這樣的了解下，妳們願意宣誓妳們自己接受\_\_\_\_\_國際僑聯社的挑戰嗎？  
假使願意，請舉起妳們的右手回答 "我願意"。

讓我們低頭禱告：

親愛的天父，我們要求你點燃愛的火焰，為了我們國際僑聯和國際聯青。讓我們更仁慈更有友誼，更願意伸出幫助的手到有需要的地方。我們要求你的祝福在這些幹部們身上在要來的一年。給她們智慧在她們所持有的職務上。我們這麼要求奉你的名。阿門。

**讓我恭喜妳們，並宣布妳們是\_\_\_\_\_國際僑聯社的新幹部。**

# 新社友的就任

這個儀式可以由社長主持或可以由其他幹部/人員主持。

宣誓者必須在會議前被接洽(由社長或執行委員會的委員)並收到已訂好宣誓儀式的通知函。

## 準備

確保所有用於儀式的必需物件都準備好了：

- (a) 儀式的副本給每一位參加者閱讀，並且準備有意義的宣誓儀式。
- (b) 蠟燭 — 紅色、白色、藍色各一支，而另一支必須由宣誓者拿。
- (c) 社旗放在明顯的位置。
- (d) 給宣誓者的禮物，例如 歡迎的文件夾、花束、徽章。

## 地點

根據例會的地點，考慮：

- (a) 放置一張桌子上面放蠟燭能讓所有社友看到。
- (b) 宣誓者將站的位置及旁邊社友要介紹宣誓者的位置。
- (c) 燈 — 有可能把房間中的一些燈變暗。

## 儀式

社長：

今天晚上我們歡迎\_\_\_\_\_加入我們的國際僑聯社。為此，我將點亮妳們前面可看到的蠟燭，並開始我們的宣誓儀式。

紅色蠟燭 象徵領導

藍色蠟燭 象徵接受我們國際僑聯社的要求和責任

白色蠟燭 象徵今天我們世界中基督教訓的光

社友:( 介紹宣誓者)

\_\_\_\_\_社長，我非常高興介紹\_\_\_\_\_她想成為國際僑聯，我相信她是有價值的候選人成為我們社的社友。

社長(宣告宣誓者)

\_\_\_\_\_ (宣誓者名), \_\_\_\_\_國際僑聯社由願意服務國際聯青運動、YMCA 及社區的女士們組成。做為社友妳將可以得到利益從我們的社和運動所提供的友誼。

國際聯青社的社訓是 "行其義勿計其利、享其權須至其功"。

為了面對這個挑戰妳將進而了解國際僑聯的意義。

## 幹部

我們社的目的是：

- 提供個人成長的機會。
- 在所有國際僑聯中培養溫暖的友誼。
- 以活力的服務支持國際僑聯社，國際聯青社、YMCA 及社區的節目和事工。

妳對社應盡的義務包括：

- 正常的出席例會。
- 準時的負責妳的財務承諾。
- 參與所有社各方面的活動。

## 社長：

在這個了解下，妳宣誓妳自己接受這個挑戰 "行其義勿計其利、享其權須至其功" 嗎？  
假如願意，請舉起妳的右手回答 "我願意"。

## 社長/幹部：（站在社旗的兩旁並指著社徽）

已經有了這次莊嚴的宣示，妳是有資格了解國際僑聯社徽的意義。

在中間的描繪是國際聯青社的標誌：

紅的三角是一個象徵由 Y 使用，指出它三重的強調意義，靈、心及身。

這 International 的字指出我們友誼的範圍及我們目的的氣息。

在這三角形裡，妳可以看到金色的星發出光芒。這個星，伯利恆的星，引導了三位東方博士找到小孩基督。

因此希望在社徽中，這顆金色的星，代表我們社的理想，做為今天國際僑聯社服務的經常引導。

## 幹部/其他社友：

現在\_\_\_\_當\_\_\_\_社長從藍色蠟燭點燃妳的蠟燭，妳是正在接受費用要求和責任，成為\_\_\_\_國際僑聯社的社友及國際僑聯運動的一份子。

## 社長：

我很榮幸的宣告，妳是一位國際僑聯，給妳最好的願望及\_\_\_\_國際僑聯社的友誼。

-----

新的國際僑聯可以接受適當的紀念品，例如徽章、文件夾、花束等。

# 可替代的新社友宣誓

(用在丹麥的國際僑聯社)

在這個儀式裡，也使用了三支蠟燭。放在有三支支柱的蠟燭台上，它們象徵服務、容忍、忠誠 — 三個字的丹麥字都是以 T 開頭。

社長主持就任宣誓式而副社長負責點蠟燭。

## 儀式

今天我們很高興接受新社友加入\_\_\_\_國際僑聯社。她是\_\_\_\_(姓名)。有幾次妳曾經是我們例會及籌備會的來賓，妳已經有機會學習到國際僑聯社同時認識社友。妳已經變成熟悉國際僑聯的目標，同時妳也看到我們如何做受委任的工作。在同時我們也學習了解妳，而當我們看到妳對我們的社有興趣時，主席團在妳的同意下決定承認妳是我們社的社友。

現在我們將用三支蠟燭象徵三個字服務、容忍、忠誠。

第一個我提到的是**服務**(副社長點燃右邊的蠟燭) 因為我們是國際聯青社友的支持者，同時因為我們要服務我們的主，我們的鄰居。妳知道是為別人服務的。

其次的字是**容忍**，我們等一下再說明。

第三個字是**忠誠**(副社長點燃左邊的蠟燭)忠誠是我們要妳向我們的社表示的。

現在妳看到中間的字容忍進入在畫面中 (副社長點燃中間的蠟燭) 用容忍我們尊重信仰及他人的需要，所以我們必須把它放在中間。

這些蠟燭意味著**服務、忠誠和容忍**。

為了表示妳現在是我們社的社友，我要給妳我們的社徽。

(社徽的象徵在這裡說明也在其他的就任儀式說明。)



# 社的章程

## 建議的章程和辦事細則

(地方的社必須採納並且完成符合她們自己的需要)

社團法人\_\_\_\_\_國際僑聯社\*

創立日期\_\_\_\_\_

修改日期\_\_\_\_\_

### 第一條 名字

這個組織的名字稱為社團法人\_\_\_\_\_國際僑聯社。

### 第二條 目的

社的目的必須是：

- 1、服務 - 計劃且實現她自己的節目和事工為了支持國際聯青社、YMCA 及社區，在地方、地區、區域、洲域及國際各階層上。
- 2、友誼 - 鼓勵好的友誼在各地的國際僑聯社和國際聯青社之間。
- 3、個人成長 - 提供機會給社友去發展個人的技能。

### 第三條 社友

國際僑聯可以是願意維持社的目的的任何女士。

- 1、一位國際僑聯將經常保有她的會籍只要她維持財務及活動。
- 2、假如她一旦失去會籍她不能復藉除非事先獲得社團法人\_\_\_\_\_國際僑聯社執行委員會的同意。
- 3、一個新的社友必須參加三次的例會才能宣誓入社在第三次例會中或在下次的例會。
- 4、一位國際僑聯停止成為一個活力的社友時，她可以申請為：
  - (a) 廣義的國際僑聯 (見 8 頁)
  - (b) 連結的社友 (見 8 頁)

### 第四條 營運

執行委員會必須包含社長、秘書和會計。它也可以包含副社長/社長當選人、社友幹部、社刊主編輯及一些由社規定的社友。

執行委員會的委員任期一年，可以再被連選為委員而連任，最多在一個職位連任 \_\_\_\_年。

### 第五條 財務

- 1、社友的認捐必須包括社的費用、區域、洲域及國際的承諾金。
- 2、帳戶必須設在\_\_\_\_\_銀行用社團法人\_\_\_\_\_國際僑聯社為戶名。  
會計存所有的錢在這帳戶裡在收到錢後 7 天內。從這個帳戶提錢只有在下列人員中的兩位指令下: 社長、秘書或會計。
- 3、社的會計年度最後一天是每年的\_\_月\_\_日。
- 4、會計必須在每年的社友大會中提出經過查核的年度財務報告。
- 5、一位監察人必須在年度的社友大會中指定，為了下年度。

\* (註) 社團法人 (見 21 頁)



## 第六條 會議

- 1、社的例會必須在每個月的\_\_\_\_舉行，或被通知的日。假如當天是假日或其他特別的日子，執行委員會可以更改在適當方便的日子。
- 2、執行委員會可以在每月例會前舉行。
- 3、社的社友年度大會必須在\_\_\_\_舉行。

## 第七條 選舉

執行委員會的幹部必須由下列方式指定：

- 1、從社友中推薦。
- 2、獲得被指名的人的同意。
- 3、假如需要對各職位舉行選舉。
- 4、成功的被推薦人需在年度大會或交接式中就任。

## 第八條 委員會

執行委員會為了有效的營運社務視需要指定有關的委員會。

## 第九條 法定人數

\_\_\_\_%的社友數設為法定人數。

## 第十條 修改

章程可以在任何的社例會中修改經過出席人數三分之二的投票同意，修改後的文字通知書必須寄到每個社友手中，在開例會\_\_\_\_天以前。

## 第十一條 解散

在社解散時，必須做：

- 1、通知區域事工督導並寄還證書。
- 2、承兌所有的債款及負債。
- 3、捐出剩下的資產適當的給國際聯青國度、YMCA 及/或社區，並且結束銀行帳戶。

## 第十二條 細則

為了執行社務社友有權利接納細則和章程一起存在。

---

## 細則註釋

*附加於基本的章程裡，建議每一個社視不同的需要規定適當的細則。妳的社可以在正常的社例會中建議增加、刪除或修訂細則 — 章程的修改可能需要更複雜的程序。*

*那是重要的，在細則做成文件時必須包括那些經常被忽略的小細節，例如誰是負責：*

- 1、接觸新的社友，假如需要安排交通。
- 2、任命儀式/就任儀式的細節。
- 3、禮品、賀卡、花束等的政策。

*細則必須包含幹部及委員會的義務。*

# 細則

## 幹部的義務：

### 1、社長

社長必須主持社所有的聚會及執行委員會，她必須正式的代表社。

### 2、副社長/社長當選人

副社長/社長當選人必須承擔社長所有的義務，當社長不在時。她必須安排社的節目。

### 3、秘書

秘書必須保持社的紀錄而且負責社的所有聯絡。她必須保持社友姓名和地址正確的紀錄以及永久的所有聯絡的檔案及對機構有價值的紀錄。

### 4、會計

會計必須保持所有收據及支付款完整的帳目，收集應收款/會費及付出基金。

## 幹部及委員的義務可以包括：

第二副社長 指定聚會的接待人員及安排禱告

社刊主編 編輯及分發社刊/通訊可能的話每個月。

社友幹部 接洽新有望社友，關心其他人在快樂時，生病時或悲傷時。

姊妹社 安排正常的接觸妳的社的姊妹社，在例會中報告給社友。

公關 提供社的活動或特別成就的消息給當地的媒體。可能的話用國際青聯的傳單。

歷史家 收集及保持相簿/剪貼簿有關相片、報告、報紙的剪輯報導社的活動。

社交 計劃及組織社交活動為了社友、家庭和朋友。

---

## \* 社團法人

我們運動的社友參與在許多社區事工的義務服務。為了維持這些事工，我們需要變成參與在籌募基金中，那會招致一種附加的危險就是我們的社友被涉入個人需負責的訴訟由於傷害或損害其他人而引起的。社團法人就是被推介出來避免社友個人的訴訟。

每一個社必須調查在他的國家中社團法人的有關法令。要得到變成一個社團法人的社的訊息接洽國際聯青社、地方的 YMCA 或在妳首都城市的公司登記單位。

---

## 社的結束

那是社幹部的義務去通知區域/洲域的事工督導有關任何問題或事件導致結束社的建議。

當社要採取行動結束社，社的授證書必須繳回給區域事工督導，她將知會洲域事工督導及國際聯青的國際督導。

國際聯青社國際協會

## 國際倩聯社



# 創社證書

在此宣告這份證書是頒給這些女士  
為了共同目的聯合起來設立

填寫社名  
在這個  
空間

這個社的目的是計畫並實現她們自己的節目或事工去支持國際聯青社、YMCA 及社區在地方、地區、區域、洲域和國際的階層裡。

這個社是在章程及附則規定下當然成立，同時和國際聯青社國際協會  
會有夥伴關係。

在\_\_\_\_年\_\_\_\_月\_\_\_\_日成立

頒發人： 國際倩聯督導  
(打字加入姓名)

見證人： 國際聯青社國際秘書長  
(打字加入姓名)

創社證書頒發日期： \_\_\_\_年\_\_\_\_月\_\_\_\_日

## 設立一個新的國際僑聯社

這裡有三個捷徑擴展國際僑聯運動。新社可以成立：

- 1、當國際聯青運動進入新的地方/地區/區域，國際僑聯社的設立是給了參予國際聯青社的女士們一個生下來的選擇機會。
- 2、假使只有男士的國際聯青社存在，而這個社沒有相互通信的國際僑聯社。
- 3、假使建議單獨成立國際僑聯社，這可以由 YMCA 鼓勵。

**接觸點可以是：**

- 國際僑聯督導
- 已存在的國際僑聯社
- 國際聯青社社友個人，如地區總監、區域會長、區域擴展事工主委
- 國際聯青社
- YMCA 的理事、董事們

**目的：**

提供社友國際僑聯社的友誼及機會去供應協助國際聯青社、YMCA 及社區，在更廣闊的國際聯青社的體系裡。

新的社通常享受既存的國際僑聯社和國際聯青社的輔導。輔導社的投入是要有活力的做為信息、鼓勵及歸屬感的來源。

**輔導社：**與區域/洲域的事工督導一起，必須做：

- 1、(a) 接觸有興趣的人們安排一個非正式的聚會。輔導社的幹部和區域/洲域的事工督導可以主持這聚會。  
(b) 解釋國際僑聯的目的和宗旨。  
(c) 提供有趣的推廣資料及有國際僑聯手冊可用。  
(d) 解釋如何進行國際僑聯的聚會，即地點、次數、節目、招待。
- 2、(a) 用電話、電傳、社刊保持聯絡，可以的話去拜訪。  
(b) 邀請聯青社友、僑聯及 YMCA 的幹事當客座演講員。  
(c) 假如適當，鼓勵和國際聯青社友互相影響。  
(d) 幫助安排一個啟發性的小型服務活動。
- 3、(a) 幫助社的正式化 — 鼓勵指定執行委員會。  
(b) 說明會費及承諾。  
(c) 協助製作社的章程 (見 19 頁)  
(d) 鼓勵已推薦好的社的執行委員向區域事工督導申請獲得許可及進行設立新社。完成設立新社申請書 (見 46 頁)然後寄給區域事工督導。區域事工督導接洽國際督導拿創社證書，或者透過洲域事工督導或知會她申請的事。(必須保留足夠的時間以便獲得國際督導和國際聯青國際秘書長的簽名)。  
(e) 協助計劃創社儀式。  
(f) 獲得適當的社友及幹部的領章/徽章。

**創社儀式：**

一個正式的儀式通常要舉行。它可以是國際僑聯社的成立儀式或者聯合儀式。假如國際聯青社和國際僑聯社同時成立。區域/洲域事工督導及輔導社必須確保儀式舉行在適當的地點及有意義的方式。

通常的區域/洲域事工督導將：

- 1、主持國際僑聯新社友的宣誓。
- 2、宣讀並頒發證書給社。
- 3、新年度幹部的就任。

必須容許有特別的祝賀和贈送、友誼和/或娛樂的機會。

**區域/洲域事工督導及輔導社必須和授證後的新社維持聯絡。**

## 國際僑聯姊妹社節目

姊妹社的節目在 1965 年被正式承認。

從那時候起全世界的社就能知道更多彼此的社況、家屬、城市、國家及不同的文化，透過參與這個有趣的節目。

許多社友藉機會在國際大會中見面一起用餐，交換她們國家的紀念品而且包括藉著國內和國外的旅遊訪問姊妹社。

接洽妳的洲域/區域姊妹社協調員或洲域/區域事工督導。

(a) 假如妳的社希望和一個姊妹社結盟 (用表 見 26 頁)

(b) 假如妳的社正體驗到困難

### 以下的建議可以協助妳的社參與姊妹社節目

- 1、指定一位姊妹社聯絡人，願意服務兩年(或更多)並提出固定地址。
- 2、容許財務在社的預算裡去支付郵費、相片、禮物等的成本。
- 3、Email 是最有效的方法分享社刊和社的消息，可能的話每個月寄妳的社刊。
- 4、分享社友間互相寫信的義務。
- 5、送社友的相片並在上面附註姓名，並附上社友的姓名和地址的清單。建議妳的姊妹社社友相片中選擇他們自己的筆友姊妹寫個人的信。
- 6、要求每一位社友提供小的輕的物品(手帕、書籤、相片等)並附姓名地址，送這包裹給妳的姊妹社。建議僑聯收到一件物品後寫信給贈送者表示已收到物品。
- 7、在妳的社例會中設一個姊妹社之夜，用妳的姊妹社國家的音樂、食物、衣服相片等。
- 8、交換消息的收集簿包括妳的社的活動，妳的社區及妳的國家的地圖相片等。嘗試送一個音樂帶(民謠)一個社的特別事工節目或城市的特別表演的紀錄、錄影帶。
- 9、不要等妳的姊妹社的回音。嘗試正常的聯絡。假使妳碰到困難，接洽妳的區域/洲域姊妹社協調員和洲域/區域的事工督導，她們願意和國際姊妹社協調員接洽。
- 10、在每一個月社的例會中提出報告並且讓妳的社刊主編有有趣的事件編輯在每月的社刊中。

# 國際倩聯

## 國際姊妹社協調員

### 工作說明

國際姊妹社協調員是由國際倩聯國際督導所指定  
且應與她緊密的合作。

理想的任期被推薦為兩年。  
這個任期在國際督導的指示下可以延長。

這位姊妹社國際協調員是負責和推廣姊妹社節目。

目的是鼓勵了解國際倩聯之間不同的文化。

#### 聯絡

洲域/區域的姊妹社協調員和全世界的洲域/區域事工督導聯絡：

- 1、確認社需要結盟一個姊妹社。
- 2、配對及介紹社。

從不同的國家配對社時須注意語言的困難度。

用接觸準時的幫助在社碰到困難時。

編輯年度報告給國際督導。地圖可能很有用。

接洽國際聯青社的國際兄弟社國際事工督導可能對姊妹社節目有所幫助。

#### 財務

保持費用的詳細資料向國際協會國際總部提出並得到申請的款項。

#### 一般

保持更新現在姊妹社結盟的檔案及相關的特別事項。

隨時準備協助在大會及/或例會中展示姊妹社。

準時的把檔案交給妳的接任者，包括任何有幫助的建議及妳任期內活動的總結。



## 國際倩聯姊妹社申請表

影印，清楚的填寫然後送到區域/洲域姊妹社協調員和區域/洲域事工督導她將把它送到國際姊妹社協調員。

國際倩聯社：\_\_\_\_\_ 創社日期：\_\_\_\_\_  
區域：\_\_\_\_\_ 洲域：\_\_\_\_\_  
所在地 - 城市名：\_\_\_\_\_ 社友人數：\_\_\_\_\_  
主要活動就是服務，社會節目：\_\_\_\_\_  
\_\_\_\_\_

社的接洽人 - 社長，秘書或姊妹社協調員（指出）

姓名：\_\_\_\_\_  
地址：\_\_\_\_\_

現在妳有的姊妹社（假如有）：

社	區域	洲域	接洽滿意否
1. _____			是 / 否
2. _____			是 / 否
3. _____			是 / 否
4. _____			是 / 否

任何其他建言 :: \_\_\_\_\_

最新姊妹社的優先順序：

國家 / 區域 / 洲域

選擇 1：\_\_\_\_\_

選擇 2：\_\_\_\_\_

選擇 3：\_\_\_\_\_

社可以聯絡的語言：\_\_\_\_\_

希望聯絡的次數，例如每月，每年 6/5/4/3/2 次：\_\_\_\_\_

任何更多的建議考慮：\_\_\_\_\_

申請日：\_\_\_\_\_

# 行事曆

## 洲域

每一個洲域必須製作行事曆包含在這手冊中洲域補充的部份。它必須包含這些洲域/區域的日期備忘錄,像:

- 財務的承諾
  - 會費--區域/洲域，國際
  - 為國際僑聯/國際聯青社事工和節目的捐款
- 大會
- 洲域/區域的活動/聯合例會
- 報告的截止日

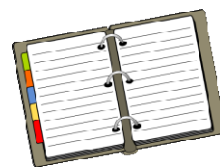

在你的日記本作紀錄

## 社

社需採納洲域行事曆並且加入這些備忘錄：

- 一年的最初聚會
- 新幹部負擔者 -- 提名，選舉，就任
- 年會
- 社的財務承諾
- 任何社的特別事工及活動

一月	二月 TOF	三月 提名
四月 15 報告 選舉	五月 幹部 訓練	六月 年會
七月 國際大會	八月 戲劇之夜	九月 區域大會
十月 自備菜 晚餐	十一月	十二月 聖誕節 派對

## 選舉

當國際僑聯必須要決定重大事件，在區域，洲域或國際階層，最有效的方法是舉辦民主的社的選舉。

相關的國際僑聯督導必須供應每一個社適當的訊息和選票。為了登入一張有效的票，每一個社必須正確的回應把選票在截止日前直接寄到所提到的幹部處。

寄回來的選票必須留在督導的檔案裡做為參考。

這種方法用在選擇每兩年國際僑聯將支持的國際事工上。



## 國際僑聯國際事工

這個事工是美國籍國際事工督導 Jennie Bostrop 開始的，目的是聯合世界各地的國際僑聯為了特別目標一起工作。

1982 這個理想是在 1982 年韓國漢城舉行的第 55 屆國際大會中向參加大會的國際僑聯們提出的，美國籍的 Dorothy Eide 成為第一位的事工協調員。

在日內瓦的 YMCA 世界協會提供了事工的詳細資料。它可以從國際僑聯得到財務支持。在大會中選出的委員會代表做了決定幫助在斯里蘭卡一個孤兒院的孩子們。目標是兩年內募款美金 6,000 元這成功的達成了。

1984 在 1984 年的早期，事工的訊息和投票透過國際僑聯洲域事工督導寄到世界上的每一個社，這樣讓所有的國際僑聯選擇下一個事工。

從那時候開始每一個事工都獲得結論，新的事工和協調員被宣布了，在國際聯青社國際大會國際僑聯組的開會中。

國際聯青社國際秘書長在國際協會總幹公室管理事工的基金，接受所有的捐款並支付被選擇的事工進行中的支出。

歷年來國際僑聯的國際事工-- 視手冊附錄 1

## 國際僑聯國際事工協調員

1982 - 1984	Dorothy Eide	USA
1984 - 1986	Yuko Suzukida	Japan
1986 - 1988	Silvia Reyes de Croci	Uruguay
1988 - 1990	Silvia Reyes de Croci	Uruguay
1990 - 1992	Christine Bonnevier	USA
1992 - 1994	Barbara Hainsworth	Canada
1994 - 1996	Barbara Hainsworth	Canada
1996 - 1998	Shirley Unmack	Australia
1998 - 2000	Shirley Unmack	Australia
2000 - 2002	Carol Hill	USA
2002 - 2005	Barbara Kilburn	Canada
2005 - 2008	Mary Kuruvila	India
2008 - 2010	Shirley Unmack	Australia
2010 - 2012	Kumiko Nishimura	Japan
2012 - 2014	Gurli Holm	Denmark
2014 - 2016	Gurli Holm	Denmark

# 國際僑聯 國際事工協調員

## 工作說明

國際事工協調員是由國際僑聯國際督導指定  
事工實施的兩年期間。

協調員是被要求推動事工，認知被給的捐款，  
監督對於選擇事工的費用支出及分享進度報告。

### 聯絡

從國際僑聯國際督導獲得事工的訊息並和她聯絡透過寄送所有事工連絡的副本。

準備推廣資料 如傳單 特色相片及被支持的事工的說明。更多的訊息接洽國際聯青社國際協會  
總辦公室或直接地事工的受惠者。

透過洲域/區域的事工督導適當的發佈資料到所有的社。

另外增加的推廣資料及/或進度報告可以在事工進行的第二年發佈。

讓有關的國際聯青社洲域長得到她的洲域所支持的事工的消息。

### 財務

鼓勵所有的社送捐款到國際僑聯洲域事工督導處，她將在 5 月 31 日以前將所有的捐款直接寄到  
國際協會總辦公室。詳細的資料給國際督導及事工協調員。(有些區域可以透過區域的會計安排  
寄捐款。)

認知從社/區域/洲域來的捐款，當國際協會總辦公室通知後。

聯絡國際協會總辦公室去監督被選出的事工付款的進度。

保持因為準備和發佈事工資料而產生的所有費用資料。寄給國際秘書長申請支付。

### 一般

保持更新事工的細節資料和檔案。

準備一份事工總結報告在國際聯青社國際大會中的國際僑聯組發表。這份報告將由國際督導和  
新的事工協調員分發到各社。

準時的把檔案交給接任者，包括任何有幫助的建議。

## 國際聯青社的特別節目事工

國際僑聯是被鼓勵去支持國際聯青社幾個重要的節目。

每一個節目都是由事工督導組成的社友團隊在國際、洲域、區域各階層裡執行。

對這些任何節目有關的更多訊息國際僑聯社必須接洽她的有關的國際聯青社區域事工督導。

許多的這些國際聯青社區域事工督導們把他們區域內的國際僑聯社容納在他們的通訊名單裡。

這是值得鼓勵的。

### 亞歷山大獎學基金 (Alex Fund/ASF)

這個基金是用我們運動的創立者 保羅·威廉·亞歷山大法官的名字設立的，開始是在 1954 年在美國密西根州 Lansing 舉行的國際大會。

這個基金的目的是財務上幫助訓練 YMCA 的工作人員及參與青年訓練及節目的人員，同時可以支付 YMCA 的代表參加研習會、會議及大會的部分費用。

在聯青國度的每一個洲域把這個基金籌募到的 90%保留並且用在洲域上，而 10%的基金是送到國際支持 YMCA 的領導才能訓練節目，在世界需要的地方。

### 友愛基金 (BF)

這個基金是由收集及販賣用過的郵票及現金的捐款而得到的。特別的國際聯青社的獎是頒給社，該社收集到的郵票點數及現金點數達到某些高標準時。

開始的名稱是主教基金(Bishop's Fund)，它是在 1931 年成立的。為的是提供旅行費用給被選出來的社友去拜訪其他聯青的洲域為了參加大會、例會、訓練課程及訪問社。

這是奇妙的機會增廣個人的經驗、領導才能訓練和國際瞭解在聯青社的洲域和區域各處。

每一年友愛基金支出委員會計畫均衡的節目，全部的或部分的贊助代表作洲域之間的訪問。這已經推廣到社，一位社友或僑聯可以申請已計畫好的友愛基金代表透過她/他的國際聯青社區域會長。區域會長會考慮申請者的社對這基金的支持度。對代表通常會選擇對運動帶來最大的利益的具有潛力的社友。

幾年來有幾位國際僑聯得到友愛基金的贊助。當一位僑聯成為友愛基金的接受者，她的母社及個人必須受鼓勵去承擔安排訪問的責任。

### 節食 (TOF)

這個節目是從早期國際聯青社努力籌募基金去協助世界事工的特別需要而發展出來的。

早在 1970 年代國際聯青社友和僑聯被要求節食一餐或兩餐一年一次，把節食下來的餐費捐做這個特別的基金，其他的捐款也受鼓勵的。

每一年可觀的籌募出來的錢小心的保留下來，來支持 YMCA 在世界未受惠區域的事工，在 YMCA 世界協會和國際聯青社國際協會密切的聯絡下。

國際僑聯的國際事工是類似節食基金的事工（見 28 頁）。

## 聯青基金

在 1959 年創設，這基金有兩個不同的功能。

- 1、在國際聯青社的個人，社及團體是受鼓勵捐款給這基金用一種適當的方式就是榮耀現在或已退社的社友或聯青國度的朋友。對每一次已決定了的價值的捐獻，捐獻人被邀請為了要榮耀的人送一篇寫好的文章，然後這文章被記載在國際聯青國度的特別黃金書中，這本書是被保存在日內瓦國際協會總辦公室。有幾個國際僑聯社已經按照這方式授與這樣的榮譽。
- 2、這個基金被設計成有利於國際聯青運動中的特別狀況，透過提供：
  - (a) 資源為了擴展和發展特別在新的區域。
  - (b) 緊急基金假如有悲劇打擊到任何一個洲域或區域。
  - (c) 基金為了特別的問題或事工。

聯青基金的受託管理人及國際議會聯合負責投資和運用這基金。只有這基金的利息可以使用本金保留不動。

## 青年交換計畫

有兩個不同的交換計畫在國際聯青社裡，每一個都分開的運作，由各自的團隊幹部們負責。

國際聯青和國際僑聯的孩子們可以申請參加聯青國度的青年交換計畫去訪問其他國家。

適當的青年也容許申請參加兩個交換計畫在不同的時間裡。

一旦交換計畫發生，國際聯青社和國際僑聯社必須同意成為主辦社。同時接受它的義務為了參與的青年人，它的重要角色就是提供居家服務由國際聯青社和國際僑聯社社友的家庭提供。

兩個節目的手冊包含有價值的訊息給預期的交換學生，主辦家庭，贊助和主辦的社。

### 1、青年教育交換計畫 (YEPP)

這個傳統的計畫迎合年齡 16-18 歲的青年，她/他通常要停留在交換的國家一年，同時入校就讀。

這青年教育交換計畫的手冊包含許多有價值的訊息給預期的交換學生，主辦家庭以及贊助和主辦社。

一些國際僑聯社已經很成功的接待了 YEPP 學生。



### 2、短期交換計畫 (STEP)

這個計畫是在 1993 年被介紹的。

它迎合 14 - 21 歲年齡的青年將停留在國際聯青社和國際僑聯社只有 2 - 11 星期。

他們不參加學校但必須參加成為志工在一些聯青國度/YMCA 的事工活動上。



# 大會

在國際聯青社各地，大會是正常的在國際、洲域及區域階層舉行：

國際大會是每兩年舉行一次在每一個偶數年的七月。

國際聯青國度裡的洲域和區域舉行大會，每年一次或每半年一次配合它的環境。

大會提供機會為了：

領導者們的聚會去訓練或計劃她們的角色。

所有參加者的友誼。

分享理念/訊息。

激勵和動機。

做為國際聯青社的夥伴運動，國際僑聯需要成為每一個國際聯青社大會中不可或缺的一部份：

- 1、主辦大會委員會必須包括國際僑聯的代表。
- 2、重要的國際僑聯人員可以參與在整個大會的節目中，如演講者、報告者、分組討論的說明指導者。
- 3、大會節目必須含有分開的國際僑聯組。
- 4、國際僑聯必須參與在大會的所有局面中。

在任何的國際聯青社的大會中，國際聯青社社友和國際僑聯社社友的需要的給予必須優先於非社友需要的給予。

## 國際僑聯督導的角色

在每一個國際洲域和區域大會中，有關的國際僑聯督導（國際督導、洲域事工督導或區域事工督導）是有責任在大會的節目中國際僑聯參與的部分。

## 大會前

- 1、與主辦大會委員會和國際聯青社有關的領導者（國際會長、洲域長和區域會長）聯絡去安排：
  - (a) 適當的時間和地點為了國際僑聯組。
  - (b) 任何僑聯投入在整個大會節目裡。
- 2、推廣和鼓勵出席大會。
- 3、計劃所有國際僑聯組的局面：
  - (a) 從洲域/區域/社尋找議程的議題。
  - (b) 計劃議程和準備副本。
  - (c) 接觸和協助所有人員參與在特別的部分。例如秘書、客座演講員、提出報告者和頒獎者。（每一位督導可以被安排協助重要的地方國際僑聯社的人員）
  - (d) 確保要用的設備和安排它們的提供，例如：幻燈機及螢幕，錄影帶，夾板，紙筆去紀錄出席者。
  - (e) 計劃相關的陳列展示，包括國際僑聯供應品。

## 開會中

- 1、確定國際僑聯組的地點。
- 2、保證所有的設備已就位。
- 3、展示已建立。
- 4、分發議程給所有的僑聯和已參加的、有興趣的女士。
- 5、主導國際僑聯組 -- 作過程和出席者的紀錄。

## 大會後

- 1、安排製作和分發組的紀錄。
- 2、追蹤任何有關事件。

## 對國際僑聯組建議的議程

(參考以前大會組的紀錄)

歡迎

介紹/點名 - 紀錄出席者在傳遞的名單上

道歉/祝賀

禱告

上次大會分組紀錄 -- 接納，新的提案

相關報告 - 例如督導、國際事工、姊妹社

頒獎

業務/議程議題

演講/娛樂

國際僑聯社的禱告

## 國際僑聯主辦社的角色 - 在洲域及區域大會

在國際僑聯洲域事工督導或區域事工督導及主辦大會委員會的合作之下，主辦社可以：

- 1、提供袋子/文件夾給每位出席的僑聯。
- 2、安排一個僑聯/女士的午餐。
- 3、提供適當的裝飾在國際僑聯大會地點。

---

## 國際僑聯區域/洲域事工督導的就任

國際僑聯區域事工督導是國際聯青社區域會長的區域事工督導團隊的一員，因此她的就任一般是區域會長在舉行區域事工督導們就任時一併舉行。

假如這種情況沒有發生的話，卸任的國際僑聯區域事工督導可以讓她的接任者就任在一個適當的國際僑聯的聚會裡。她可以採納用詞如：國際僑聯社區域事工督導就任式或用國際僑聯社幹部任命式。

類似的國際僑聯洲域事工督導可以和國際聯青社洲域長的洲域事工督導們團隊一起就任，或者由卸任洲域事工督導執行(如區域事工督導)。

## 國際僑聯 區域事工督導 工作內容

國際僑聯區域事工督導是她區域裡國際僑聯社的領導者，  
而且是有責任去推廣在區域內國際僑聯運動  
如社友維持及擴展新社。

她可以由區域內的僑聯們選舉出來  
或者可以由區域理事長委任。

國際僑聯區域事工督導是國際聯青國度區域團隊的一份子同時必須是準備成為  
國際僑聯區域的代表/發言人。

她必須擔任這個職位一年或二年。

(在某些區域 “服務” 這個字並不用在國際僑聯社的名字裡)

### 聯絡

國際僑聯區域事工督導的聯絡線圖

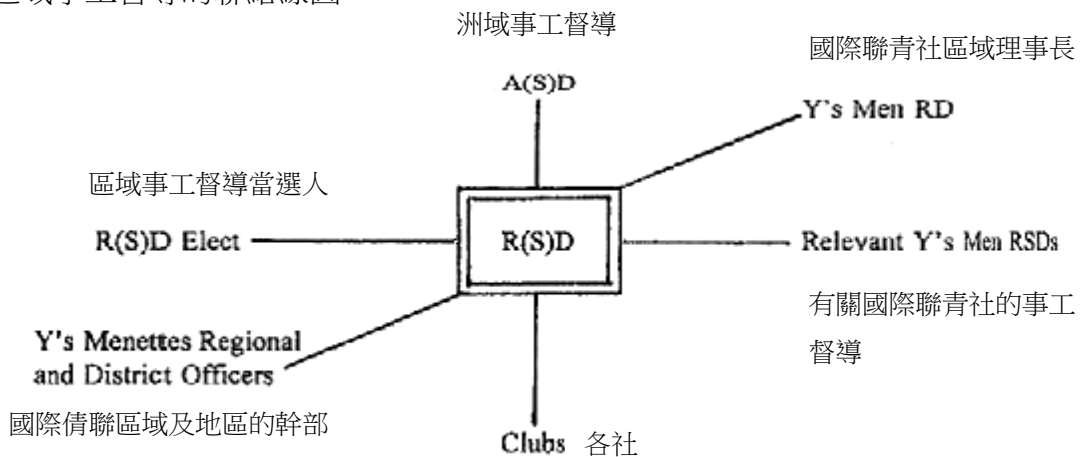

- 1、發信一年 3 次或 4 次，給上面所提及的各人，信中需包含有關最近國際僑聯社，國際聯青社及基督教青年會的節目和事工的訊息。  
區域大會、例會、露營、地區發生事件、各社的消息/社友狀態/特別事件/從國際、洲域督導傳來有關國際、洲域的消息。
- 2、分發由國際督導、洲域事工督導寄來給社的資料。如國際督導信函、國際僑聯事工消息及選票。
- 3、和國際僑聯社 洲域事工督導、聯青社區域會長及其他在聯絡網的適當人員保持正常的聯絡。
- 4、提供聯絡信的副本及消息給區域事工督導當選人及有關將就任區域事工團隊。
- 5、提供有關國際僑聯的文件給國際聯青區域的刊物出版人。
- 6、推動支持國際僑聯的事工及國際聯青國際協會不同的節目。

## **報告**

分寄年度報告表 (見 41 頁)給各社，讓她們填好後在最後截止日 4 月 15 日前寄回給妳。

用區域事工督導報告表(見 43 頁)

- (a) 從各社寄回來的表中整理資料。
- (b) 紀錄國際僑聯社在區域發生的事件及消息。

寄寫好的區域事工督導報告表在最後截止日(5 月 1 日)前給洲域事工督導,副本給國際聯青區域會長及其他有關人員。必須把這些資料在年度區域大會中呈現。

## **紀錄**

編輯地區社友名錄，它記載：

每一個社裡的僑聯的名字/住址/電話。

每社社的幹部。

地區、區域、洲域國際僑聯個人資料。

國際聯青社區域會長、地區總監、有關的區域事工督導。

隨時保持名錄資料是最新的，宣誓後的社友、退社的社友。

提供寄出名錄的副本給每一個社友及有關人員。

對所有的聯絡文件及重要的僑聯資料保持正確的及最新的紀錄。

及時的把檔案資料交給妳的接任者。

分享改變/改善的建議。

## **手冊**

確認區域裡的每個僑聯社都有國際僑聯社手冊的副本。

有需要時翻譯這手冊使區域裡的每個僑聯社都有自己語言的翻譯本。

適時的聯絡僑聯洲域事工督導，增加更新在手冊裡有關洲域的部分。

## **擴展**(見 23 頁)

發起在區域內建立新的國際僑聯社的程序。

將妳的努力與有關人員如僑聯、聯青社友、青年會幹事 協調。

## **洲域大會**(見 32 頁)

1、聯絡聯青社區域會長及主辦大會委員會安排：

- (a) 時間及適當地點給國際僑聯事工。
- (b) 在所有大會的節目中有僑聯的參與。

2、安排國際僑聯事工的節目。

3、在大會後，分發大會分組討論紀錄的副本給所有的社及相關人員。

## **財務**

提醒各社在最後截止日前繳清各種會費：

區域/洲域/國際的費用。

對國際僑聯事工的贈與 (捐贈)。

對國際聯青社節目的贈與如亞歷山大基金、友愛基金、節食基金。

保持正確的產生費用的紀錄同時從區域的基金中申請報銷。

確認任何其他區域裡國際僑聯有關人員報銷了他們的費用--通常是從僑聯地區年費中扣除。這個項目應增列一小節在妳的區域僑聯手冊中。



# 國際僑聯 洲域事工督導 工作內容

國際僑聯洲域事工督導是她洲域裡國際僑聯社的領導者而有責任去推動在洲域裡的國際僑聯運動中的維持和擴展。

她可以從洲域裡的國際僑聯中選出來或可以由國際聯青社的洲域長指定。

國際僑聯洲域事工督導是聯青洲域團隊的一員，而且必須準備為在洲域裡國際僑聯的代表/發言人。

她通常的任期是一年或兩年。

(\* 在聯青國度的洲域裡，服務這個字並不在國際僑聯的頭銜裡 )

## 聯絡

國際僑聯洲域事工督導的聯絡線圖

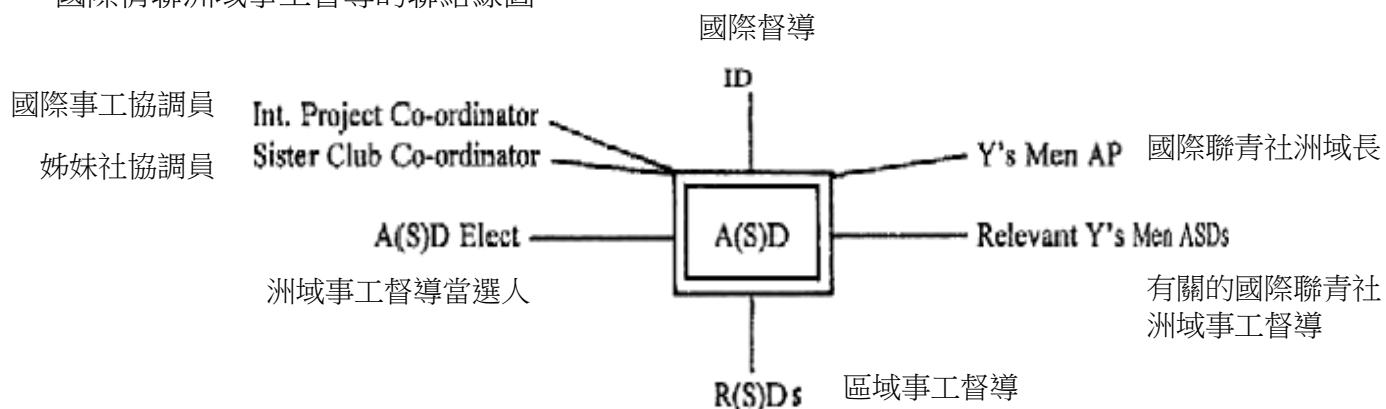

- 1、維持正常的聯絡和國際督導、區域事工督導、國際聯青社洲域長及其他在聯絡網中適當的人員。
- 2、交給國際僑聯區域事工督導所有從國際僑聯國際督導及國際協調員得到的相關國際僑聯事工及姊妹社節目的訊息和資料。(也許是一封正常的通訊)
- 3、提供洲域事工當選人聯絡的副本及來年洲域事工督導任期中的有關訊息。
- 4、供應國際僑聯的文章給聯青國度內任何洲域的刊物。
- 5、推動支持國際僑聯國際事工及國際聯青社不同的節目事工。

## 報告

從國際督導收到年度報告表把它寄給區域事工督導以便分發給社。在有些洲域 / 區域國際督導可能以先安排好直接寄表給區域事工督導。

編輯洲域事工督導的報告，用：

- (a) 把每一個區域事工督導的報告表(截止日 5 月 1 日)影印成副本。

- (b) 紀錄國際僑聯洲域事件和訊息 (見 45 頁) 送完整的洲域事工督導報告給國際督導在截止日 (5 月 15 日)以前。把副本寄給國際聯青社洲域長和其他有關的個人。準備呈現這份報告在國際聯青社洲域年會上。

## **紀錄**

保持正確的和最新的所有聯絡的檔案和重要的國際僑聯資料。  
準時的把檔案交給妳的接任者。  
分享改變/改良的建議。

## **手冊**

連絡國際僑聯區域事工主委去：

- (a) 協助每一個國際僑聯社有一份國際僑聯手冊，用自己語言的副本。  
(b) 加入更新一段在手冊中有關洲域部份

## **擴展** (見第 23 頁)

開始製作在洲域裡創立一個新的國際僑聯社的程序。把妳的工作努力與有關的人員 - 國際僑聯、國際聯青社友、YMCA 幹事 聯絡。

## **洲域大會** (見第 32 頁)

- 1、聯絡國際聯青洲域長及主辦大會委員會去安排：
  - (a) 時間及適當的地點給國際僑聯組。
  - (b) 國際僑聯參與在整個大會的節目中。
- 2、安排國際僑聯組的節目。
- 3、大會後送組的紀錄副本給區域事工督導(為了分配給各社)及適當的人員。

## **財務**

準時的提醒區域事工督導去提醒社繳交年費在截止日前及對國際僑聯及國際聯青事工的捐款。

保持正確的所產生的費用紀錄並從洲域基金中支付。

確保任何其他洲域的國際僑聯人員都報銷了她們的費用 - 通常是由國際僑聯洲域年費支付。  
這個部分將是這手冊中增加在洲域部份中的一節。

# 國際僑聯 - 國際督導

## 工作說明

國際僑聯的國際督導是國際聯青社中國國際僑聯社的領導者，  
而且負責推動國際僑聯運動中的  
維持、擴展和服務。

她是由卸任的國際僑聯國際督導與二位前國際督導  
和現任的洲域事工督導等國際僑聯的領導者們商議後指定的，任期兩年。

國際僑聯督導是國際聯青國度國際團隊的一員，  
同時必須是準備做國際僑聯國際運動的代表/發言人。

## 聯絡

國際僑聯國際督導的主要聯絡線圖

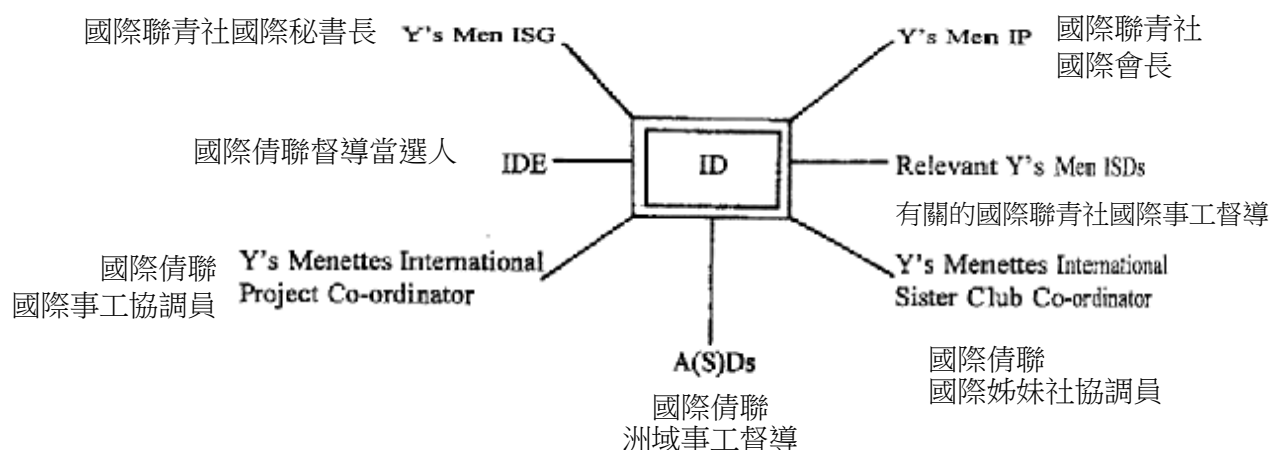

- 1、維持正常的聯絡和上面所示的聯絡網和其他適當人員。
- 2、製作並分發國際督導通訊 一年 3 或 4 次，給：
  - (a) 上面的聯絡網。
  - (b) 透過洲域事工督導給各區域事工督導及各社。
  - (c) 國際聯青洲域長、洲域長當選人、歷史家，"聯青世界"主編。這些必須包含對國際僑聯有價值和有興趣的訊息，例如：  
國際事工，姊妹社消息，各社和洲域/區域的事，大會，新社，特別的成就，國際聯青社的國際事工。
- 3、提供國際督導當選人聯絡的副本和她當國際督導任期時的訊息。
- 4、供應國際僑聯的文章給國際聯青社的刊物 "聯青世界" 每一期，例如：相片，國際聯青事工即時的進度報告。
- 5、確保持續的供應及利用推廣資料，例如國際僑聯傳單。

## 紀錄

保持正確的和最新的所有聯絡的檔案和重要的國際僑聯資料。  
準時地移交給妳的接任者。  
分享任何改變/改良的建議。

## 報告

- 1、製作社和區域事工督導的年度報告表，把正本留在檔案裡 - 建議用彩色的紙用在每一個形式的表，例如社用紅色，區域事工督導用藍色/黃色。
- 2、在一月/二月透過洲域事工督導及區域事工督導分發。
- 3、從洲域事工督導的報告(截止日 5 月 15 日)編輯一份國際僑聯國際報告包括：
  - (a) 統計清單列入社數，社友數，姊妹社數和捐款給國際僑聯事工，國際聯青事工，YMCA 和社區的數額。
  - (b) 說明性的報告國際僑聯的事件和成就。(見 45 頁)
- 4、分發報告的副本給通訊的接受者。
- 5、按照被要求的提供年中報告和年終報告給國際協會總辦公室。

## 手冊

聯絡每一位國際僑聯洲域事工督導去：

- (a) 協助每一個國際僑聯社都有一本國際僑聯手冊用自己的語言印製的。
- (b) 增加/更新一段在手冊中洲域的部分。

正常的審查/更新在國際聯青網站提供的手冊。

重要的改變/更新必須傳閱給各社和人員。

## 擴展 (見 23 頁)

鼓勵把創立新國際僑聯社的程序傳遍全國際聯青國度，這樣加強國際僑聯和國際聯青是夥伴的角色。

鼓勵和協助適當的有關人員 - 國際僑聯，國際聯青，YMCA 幹事。

## 國際僑聯的國際事工

與國際事工協調員連絡去推廣這重要的國際僑聯的節目並且分享它的進度。

在做二年期事工的結論時，確保最後的報告必須在國際聯青社國際大會上的國際僑聯組上發表並且分發給所有的社。

在事工的第二年，組織下列工作如：

- 1、接觸 YMCA 在日內瓦的國際協會辦公室，可能的將來事工(九月/十月)。
- 2、準備選舉票 / 被建議的事工訊息印刷物。
- 3、透過洲域事工督導和區域事工督導分配這些印刷物給所有的國際僑聯社 (一月/二月)要求各社的投票直接寄回給國際督導(五月前)。
- 4、在國際聯青社國際大會中國際僑聯組上(在 7 月)宣布：
  - (a) 新的事工
  - (b) 指定新的事工協調員 (前就安排好的)

## 國際僑聯姊妹社節目

聯絡國際協調員推廣這個節目並編輯年度報告。

指定一位新的姊妹社協調員，在將結束的協調員任期(通常二年)終止前。

## 國際大會 (見 32 頁)

1、聯絡國際聯青社國際會長及主辦大會委員會去安排：

(a) 時間和適當的地點為了國際僑聯組。

(b) 國際僑聯參與所有大會的節目。

2、安排和主持國際僑聯組。假如前國際督導她剛完成她的任期，出席了大會，她和新的國際督導共同主持國際僑聯組。主辦的洲域事工督導也要協助。

3、在大會後，寄組的紀錄副本給各社，區域事工督導，洲域事工督導和適當的人員。

## 國際聯青社國際議會 (ICM)

國際議會是在每年的七月召開。國際僑聯的代表在會議中被賦予說話的權利，但不能投票。

國際僑聯由國際督導代表，前國際督導也可以假如她剛完成她的任期。

前年度國際督導發表國際僑聯報告，突顯重點和回答任何質詢。在職中的國際督導發表她任期內的計劃。

## 財務

1、鼓勵所有的國際僑聯付被要求的捐款給國際僑聯總基金。

2、考慮國際僑聯總基金的財務而準備分配給另外的用途，嚴格地根據調查和投票的結果。

3、保持正確的費用紀錄，在規定的時間內向國際聯青國際協會總辦公室申請支付。在總辦公室提出的預算內工作。

## 國際僑聯總基金

這個基金是在 1987 年成立支付國際僑聯國際督導參加國際聯青社國際議會的費用 - 現在由國際聯青社國際協會支付。它現在可以支付：

1、國際督導，前國際督導及主辦洲域事工督導的費用。\*

(a) 參加每年七月舉行的國際議會旅行和住宿的費用給前國際督導在任期剛完成時，但是不包括假如現任的國際督導要進入任期的第二年。

(b) 給國際督導和前國際督導(如前條所述)參加國際大會的註冊費和住宿費。

(c) 給國際督導每第二年參加國際議會連結在洲域大會中的洲域大會註冊費和住宿費。

(d) 給主辦國際大會的洲域事工督導大會的註冊費和住宿費。假使她的洲域和區域沒有支付。

2、給國際姊妹社協調員的辦公費用。

3、其他事物：下列費用：

(a) 印刷，再印刷及翻譯手冊和推廣傳單。

(b) 推廣的事物 - 假使有錢可用。

(c) 特別的委任工作，如 特別的投票  
收集訊息做成國際僑聯社的紀錄。

4、國際僑聯國際事工 - 假如在基金中有過剩的錢。

\* 基金將支付由主辦大會委員會提出的範圍內適合的，經濟的住宿。假如督導選擇更貴的住宿時，她自己付增加的費用。



## 國際情聯社社務報告表

社長 -- 請填完這份表，做一份副本保存在妳的檔案中，在 4 月 15 日前寄回給妳的區域事工督導

社名: \_\_\_\_\_ 區域 \_\_\_\_\_ 洲域 \_\_\_\_\_

在那一年妳的社收到授證書? \_\_\_\_\_

### 會議

妳們的社有正常的聚會嗎? 是 / 否

多久一次? \_\_\_\_\_ 什麼時候? \_\_\_\_\_ 在哪裡? \_\_\_\_\_

### 社刊

妳們的社出版社刊嗎? 是 / 否

名稱? \_\_\_\_\_ 多久一次? \_\_\_\_\_

### 社友

社友數 \_\_\_\_\_

掛名在社的廣義社友數 \_\_\_\_\_

從上次紀錄，增加的新社友數 \_\_\_\_\_

從上次紀錄，離開的社友數 \_\_\_\_\_

有幾位社友不是聯青社友的太太? \_\_\_\_\_

一個社友的年會費(當地貨幣)

(不包括洲域/區域/國際的年費) \_\_\_\_\_

### 姊妹社

妳有姊妹社嗎? 有 / 沒有

接洽令人滿意嗎? 是 / 否

每一個姊妹社的社名及國家名: \_\_\_\_\_

### 大會

在去年有任何社有參加了大會嗎?

區域 - 是 / 否 洲域 - 是 / 否 國際 - 是 / 否



請填寫背面

服務 填寫上次報告以後所提供的服務

	實際的協助	費用
國際聯青社	_____	_____
基督教青年會	_____	_____
	_____	_____
社區	_____	_____
	_____	_____
國際聯青社事工		_____
亞歷山大基金		_____
友愛基金		_____
節食基金		_____
青少年交換 - 贊助_____ 主辦_____		
短期交換 - 贊助_____ 主辦_____		

其他 \_\_\_\_\_

傑出節目及活動(自上次報告後)

妳的社最成功的募款: \_\_\_\_\_

妳的社最有趣的和令人享受的節目: \_\_\_\_\_

任何更多的參與，建議，評論: \_\_\_\_\_

簽名 \_\_\_\_\_

社長



下一屆的幹部

請撕下這個部分，並填寫完後寄給妳的區域事工委當妳們下屆幹部選出來以後。

社名: \_\_\_\_\_ 區域 \_\_\_\_\_ 洲域 \_\_\_\_\_

	名字	住址	電話.
社長	_____	_____	_____
副社長	_____	_____	_____
秘書	_____	_____	_____
司庫	_____	_____	_____
社刊主編	_____	_____	_____







## 國際僑聯督導報告

在編輯她的年度報告時，每一個國際僑聯督導（國際督導，洲域事工督導和區域事工督導）將提供更完整的狀況透過發表她的報告分做兩個部份：

1、統計表（見 43 頁）

2、說明的報告，在下述的標題下：

- (a) 社友 - 變動因為新社的成立和社的消失。
- (b) 大會，營地及/或國際僑聯們的特別聚會。
- (c) 聯絡 - 例如通訊，為國際聯青社和 YMCA 的刊物所寫的文章，收到的社刊。
- (d) 服務 - 沒有包含在統計表中的訊息。
- (e) 亮點/活動/國際僑聯的運作的總括從：
  - 每個洲域（在國際督導的報告中）。
  - 每個區域（在洲域事工督導的報告中）。
  - 每個地區/社（在區域事工督導的報告中）。
- (f) 財務 - 付的年會及其用途。
- (g) 國際僑聯物料 - 徽章/領章，文具用品，手冊。
- (h) 姊妹社的節目。
- (i) 國際僑聯國際事工。
- (j) 國際僑聯督導參加的事件和場合。
- (k) 頒獎。
- (l) 認知 - 任何特別人員。



## 社的創社申請書

(國際僑聯社或青年會服務社 - 女士)

(請用英文打字或印刷)

洲域名及區域名	
社名	
輔導社	
就任日期	
社長的接觸資料 (姓名 地址 電話 email)	
秘書的接觸資料 (姓名 地址 電話 email)	
授證書寄達地址	
社友名錄	請把社友名錄附在表上
社的簡短歷史 (假如需要附說明紙)	
社的事工/活動	
預定授證日期 (假如已訂)	
社長簽名	秘書簽名
日期	日期

請寄完整寫好的表給國際僑聯國際督導。

## 國際僑聯國際事工

任期	事工	目標 美金	實付金額 美金
1982 – 84	斯里蘭卡 - 50 位未受惠的小孩.	6,000	9,000
1984 – 86	甘比亞 - YMCA 幹事用汽車 村莊事工	6,000	23000
1986 – 88	瓜地馬拉 - 車輛 幫助村莊事工	8,000	8,000
	東約旦 - 巴勒斯坦難民女孩夏令營	11,500	11,500
1988 – 90	邱拉索 - 兩個教室 為青年發展	12,000	取消
1990 – 92	亞馬遜 特拉佩茲 - 在三個村莊設YMCA.	15,000	20,000
	斯里蘭卡 - 老人衛理之家	10,000	10,000
1992 – 94	烏干達 - 青年技術訓練中心	12,000	12,000
	孟加拉 - 研究發展擴展	10,000	10,000
1994 – 96	南非 - 街上小孩的節目	21,710	21,710
	孟加拉 - 研究發展擴展繼續.	10,000	10,000
1996 – 98	甘比亞 - 女士發展節目	21,000	21,000
	哥斯達黎加 - 性的發展.	10,000	10,000
	印度 - 女士增加能力研習會	5,000	5,000
1998 – 2000	塞內加爾 - 青春期再生的健康.	15,000	15,000
	保加利亞 - 社區發展中心	10,400	10,400
2000 – 02	印尼 - 女士們的社區參與	7,500	7,500
	菲律賓 - 女士們的家長能力和發展	6,000	6,000
2002 – 04	玻利維亞 - 青春期生命的事工	15,000	15,000
2004 – 05	印度 - 女士受僱機會	4,000	4,000
2005 – 10	俄羅斯 - 小孩畫抗愛滋病的海報	2,700	2,700
	玻利維亞 - 愛滋病訊息和預防	26,796	26,796
	哥斯達黎加 - 愛滋病的警覺和訓練	15,000	15,000
	烏干達 - 愛滋病的警覺和預防	15,780	15,780
	加拿大 - YMCA愛滋病節目	3,300	3,300
2010 – 12	奈及利亞 - YMCA營地水質改善	30,000	18,000 終止
2012 – 14	印度 - 愛滋病警覺中心	CHF 23,580	CHF 23,330
2014 – 16	印度 - 農村事工寡婦和窮婦人	CHF 22,008	
	巴西 - 技術養成透過教育事工.	CHF 16,830	